



S62-M280.07 S5

Ручная смена инструмента

номера позиций **10502017**

ВЧ-шпиндель для высокоскоростного фрезерования, шлифования, сверления, гравирования

Подшипник

Гибридный шарикоподшипник (шт.)	2
Несменяемая консистентная смазка	не нуждается в техобслуживании

Двигатель

Технология двигателя	3-фазный асинхронный привод (бесщеточный и бессенсорный)
Частота	1.333 Гц
Число полюсов двигателя (пары)	1
Номинальная частота вращения	80.000 об/мин
Значение ускорения/торможения в секунду	10 000 об/мин (другие значения по согласованию)

Значения производительности

Жидкостное охлаждение

	P _{макс./5с}	S6-60%	S1-100%
Номинальная мощность	1,2		[кВт]
Крутящий момент			[нм]
Напряжение	81		[В]
Ток	7		[А]

S62-M280.07 S5

Ручная смена инструмента
номера позиций **10502017**

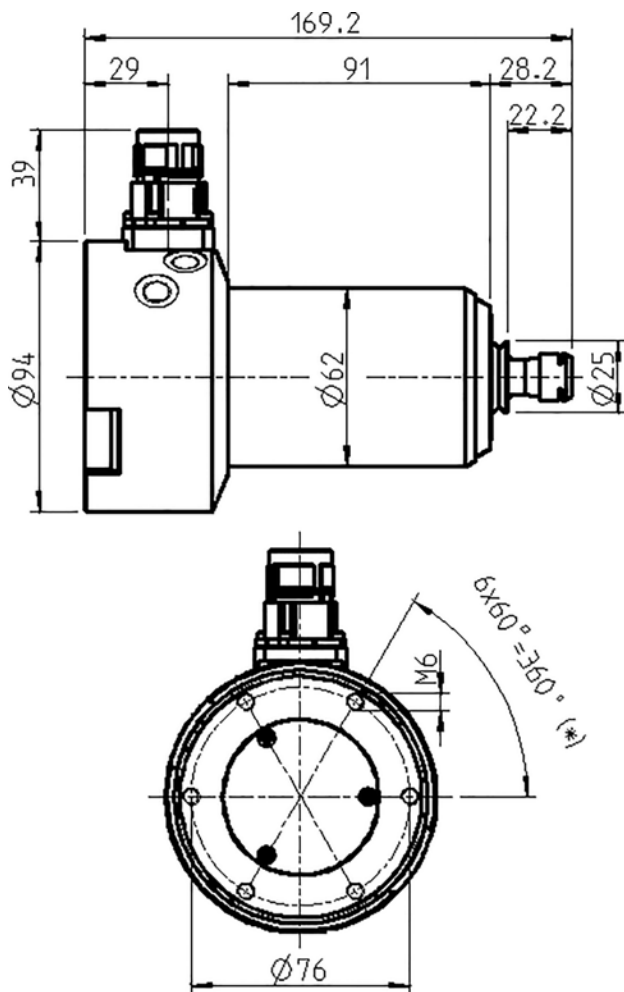

Размеры



Диаграмма производительности

Жидкостное охлаждение

Определение производительности осуществлялось на собственном испытательном стенде.

Характеристики

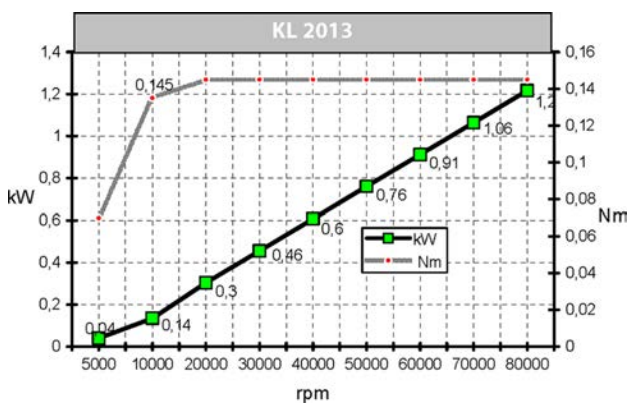
Датчик частоты вращения	Магниторезистор (TTL) Количество сигналов = 6
Защита двигателя	PTC 160° C
Корпус	Высококачественная сталь / алюминий
Диаметр корпуса	62 мм
Крепление	Переходной конус
Охлаждение	Жидкостное охлаждение
Температура рабочей среды	+ 10° C ... + 45° C
Избыточное давление воздуха внутри шпинделя	
Тип защиты (при избыточном давлении)	IP54
Смена инструмента	Ручная смена инструмента
Тип цанги	ER 11
Диапазон зажима до	7 мм (9/32")
По часовой стрелке	
Разъем	9-пол. (SpeedTEC)
Вес (без конуса)	~ 3,4 кг
Радиальное биение внутреннего конуса	< 1 мкм