



Z33-D080.01 S1

气动直接换刀

产品编号 10301164

用于高速铣削、磨削、钻孔、雕刻的电主轴

轴承

混合球轴承 (个)	2
永久油脂润滑	免维护

电机

电机技术	三相异步驱动装置 (无刷、无传感器)
频率	1.333 HZ
电机极数 (成对)	1
额定转速	80.000 rpm
加速/制动参数 每秒	10 000 rpm (按照咨询执行的其他参数)

功率值

无冷却

	Pmax./5s	S6-60%	S1-100%	
额定输出功率	0,34	0,3	0,24	[kW]
扭矩	0,044	0,036	0,03	[Nm]
电压	49	47	45	[V]
电流	6,6	6	5,3	[A]

Z33-D080.01 S1

气动直接换刀
产品编号 10301164

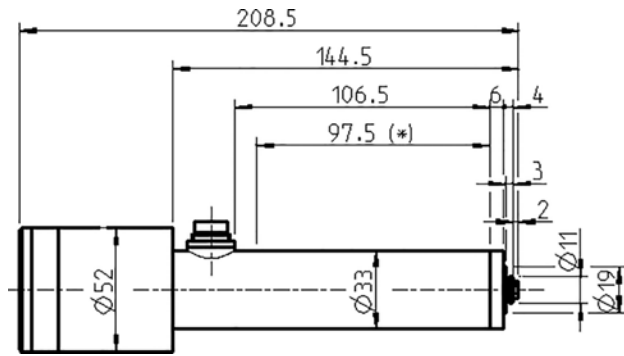

尺寸

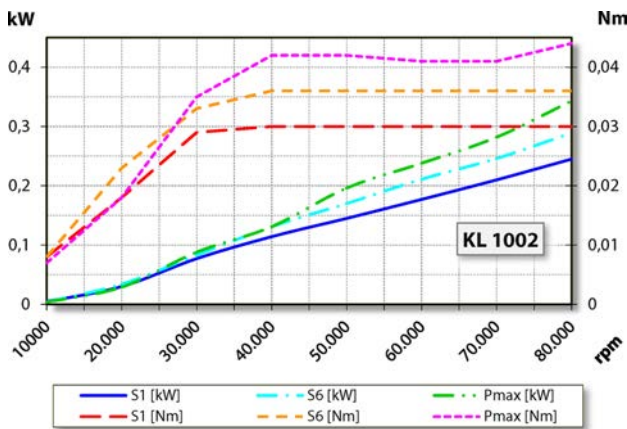

功率图

无冷却

功率测定完成于公司内部的电机试验台。

特征

外壳	铝
外壳直径	33 mm
冷却	无冷却
散热	通过电主轴托架
外壳温度	< + 45° C
工作环境温度	+ 10° C ~ + 45° C
防护等级	IP43
刀具更换	气动直接换刀
夹头型号	5 · 5P-10°
夹紧范围最大为	3 mm (1/8 ")
右转	
设备插头	3 针 (Amphenol C 091 A)
重量	~ 0,8 kg
内部锥体径跳	< 1 μ